

## MONTERING

### Genomföring för plattbärlag för rör ≤ 23 mm (H-serien)

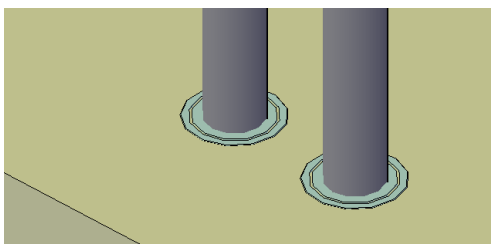
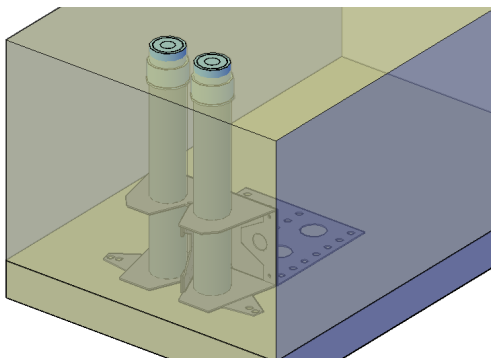
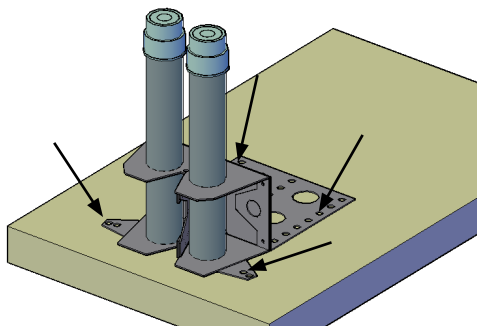
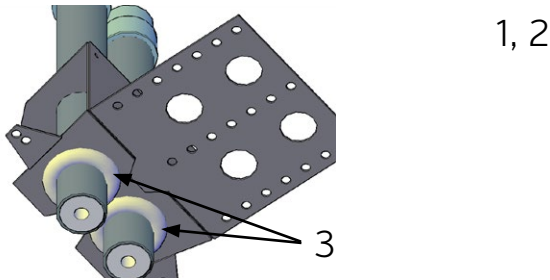
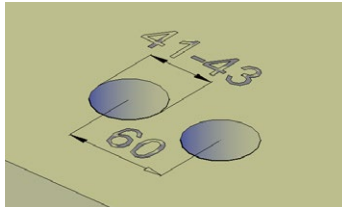

1. Markera platsen där rören kommer genom plattbärlaget. Borra två hål genom plattbärlaget. Borrstorlek 41mm-43mm, mått center till center 60 mm.
2. Ta bort största ojämnheter var genomföringen kommer att stå.
3. Akrylkitta runt genomföringsrören som kommer in i plattbärlaget. Det är för att försäkra att betongen inte rinner genom hålen.
4. Fäst genomföringen med minst 4 skruvar (minst 6x35mm) så att den står stadigt.
5. Efter armeringen kan du försäkra genomföringen med att surra den fast i armeringen.
6. Håll blåa pluggarna på plats under gjutningen.
7. Avkorta genomföringarnas gummipluggar till gjutningsytan. Dra rören igenom genomföringen och kitta rörens rötter efter avjämningen, också på undersidan.

**Se till att betong, spackel eller avrinnande vatten inte kommer in i genomföringsrören.**

ETA-12/0045

#### Sewatek Oy

Sepäntie 4, 07230 Monninkylä, Finland  
tfn. +358 19 687 7080  
[www.sewatek.se](http://www.sewatek.se)